

1

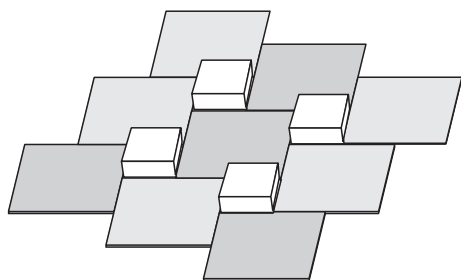

2

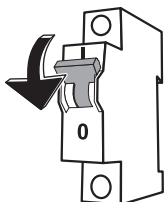

- Ⓓ Schalten Sie die Zuleitung der Leuchte spannungsfrei.
- ⒼⒹ Disconnect the supply cable to the lamp.
- Ⓕ Débranchez le cordon d'alimentation de la lampe (hors tension).
- Ⓘ Togliere la tensione dal cavo di alimentazione della lampada.
- Ⓔ Desconecte el cable de alimentación de la luminaria de la alimentación eléctrica.
- ⒫ Desligue a linha de alimentação do candeeiro.
- Ⓖ Schakel de stroomvoorziening naar de lamp uit.
- ⒸⒶ Odpojte přívodní vedení svítidla od napětí.
- ⒲ Odłączyć przewód doprowadzający od napięcia.
- ⒸⒶ Подключите питающий провод светильника без напряжения.

3

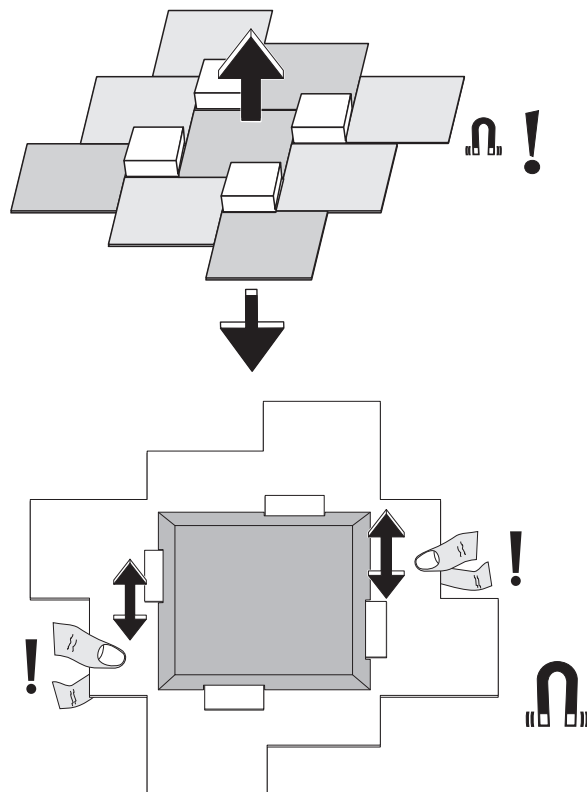

4

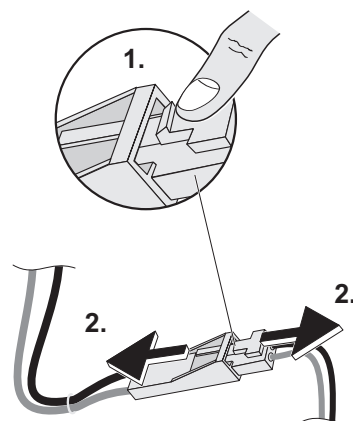

- Ⓓ Lösen Sie die LED-Steckverbindung durch Drücken der Taste.
- ⒼⒹ Release the LED plug connection by pressing the button.
- Ⓕ Desserrer la fiche de raccordement de la LED en appuyant sur le bouton-poussoir.
- Ⓘ Premere il tasto per allentare il connettore LED.
- Ⓔ Pulse el botón para separar la conexión de enchufe de los LED.
- ⒫ Solte a conexão de encaixe LED premindo a tecla.
- Ⓖ Druk op de knop om de stekverbinding van de ledlamp los te maken.
- ⒸⒶ Stisknutím tlačítka uvolníte konektor LED.
- ⒲ Rozłączyć przewód z wtyczką LED i nacisnąć przycisk.
- ⒸⒶ Отсоедините штепсельный разъем светодиодной лампы, нажав на кнопку.

5

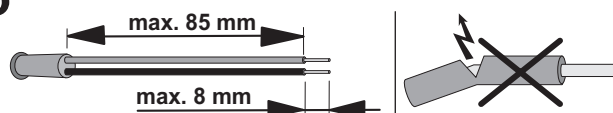

6

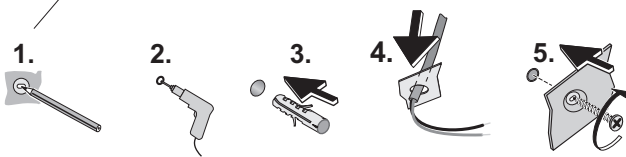
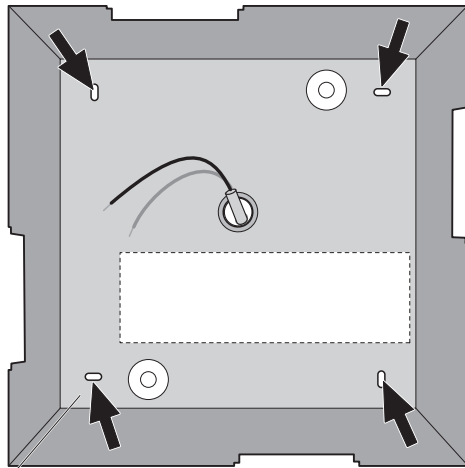

- Ⓓ Befestigungsmaterial (Dübel...) entsprechend der Beschaffenheit der Montagefläche auswählen!
- ⒼⒷ Choose the type of fastening (dowel...) according to the construction material!
- Ⓕ Choisir le type de fixation (chevilles...) en fonction des matériaux de construction !
- Ⓘ Scegliere il materiale di fissaggio (tasselli...) a seconda delle caratteristiche della superficie di montaggio.
- Ⓔ ¡Elegir el tipo de fijación (tacos, ...) en función del material de construcción!
- Ⓗ Escolher o material de fixação (cavilhas...) de acordo com a constituição da superfície de montagem!
- Ⓝ Kies op basis van het montageoppervlak het juiste bevestigingsmateriaal (pluggen...)!
- ⒸⒿ Upevňovací materiál (hmoždinky...) volte podle vlastností montážní plochy!
- Ⓟ Materiały mocujące (kolki rozporowe...) dobrać w zależności od właściwości powierzchni montażowej!
- ⓇⓈ Материал укрепления (дюбели ...) выбирать в соответствии со свойствами площади монтажа!

7

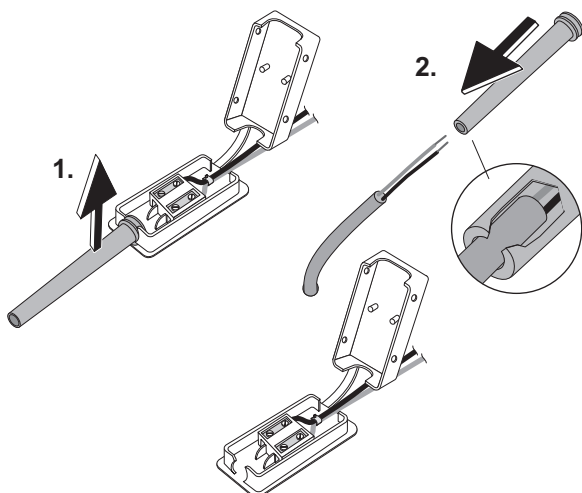

8

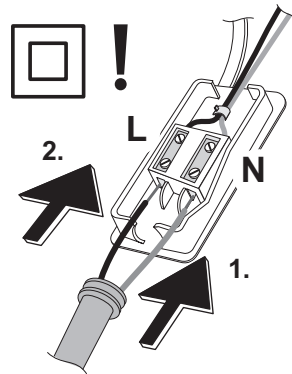

L	N
schwarz (braun)	blau
black (brown)	blue
noir (marron)	bleu
nero (marrone)	blu
negro (marron)	azul
preto (castanho)	azul
zwart (bruin)	blauw
černá (hnědá)	modrá
czarny (brązowy)	niebieski
Чёрный (Коричневый)	синий

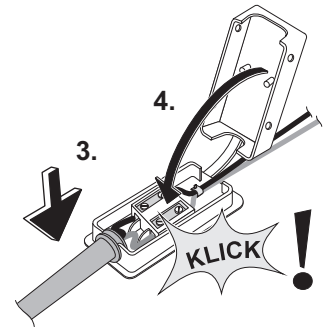
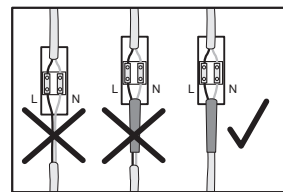

- Ⓓ Zuleitung von Elektro-Fachkraft anschließen lassen. Achten Sie unbedingt auf die Einhaltung der Schutzklasse!
- ⒼⒷ Connection of mains cable to be performed by a skilled electrician. Compliance with the protection category is essential!
- Ⓕ Faire effectuer le branchement de l'alimentation par un spécialiste en électricité. Impérativement tenir compte de la classe de protection !
- Ⓘ Far collegare il cavo di alimentazione da elettricisti specializzati. Assicursarsi di attenersi alla classe di protezione!
- Ⓔ Encargar la conexión del cable de alimentación a un electricista cualificado. ¡Es absolutamente necesario que se cumpla la clase de protección!
- Ⓗ A ligação da alimentação deve ser efectuada por um especialista em electricidade. Certifique-se de que respeita a classe de proteção!
- Ⓝ De elektrische kabels mogen uitsluitend door een electricien worden aangesloten. U bent verplicht om de veiligheidsklasse aan te houden!
- ⒸⒿ Přívod nechte připojit pouze elektrikářem. Bezpodmínečně dbejte na dodržení třídy ochrany!
- Ⓟ Podłączenie przewodu zasilającego zlecać wyłącznie wykwalifikowanemu elektrykowi. Koniecznie przestrzegać klasy ochronności!
- ⓇⓈ Подключение к электричеству должно производиться специалистом – электриком. Обязательно учитывайте класс защиты!

9

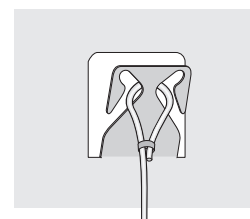

10

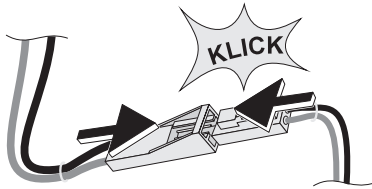

- Ⓓ Verbinden Sie die LED-Steckverbindung.
- ⒼⒷ Connect the LED plug connector.
- Ⓕ Raccordez la fiche de connexion de la LED.
- Ⓘ Collegare il connettore LED.
- Ⓔ Establezca la conexión de enchufe del LED.
- Ⓟ Ligue o conector de encaixe LED.
- Ⓝ Sluit de ledstekkerverbinding aan.
- Ⓒ Připojte konektor LED.
- Ⓟ Połączyć przewód z wtyczką LED.
- ⓃⓈ Соедините штексельный разъем светодиодной лампы.

11

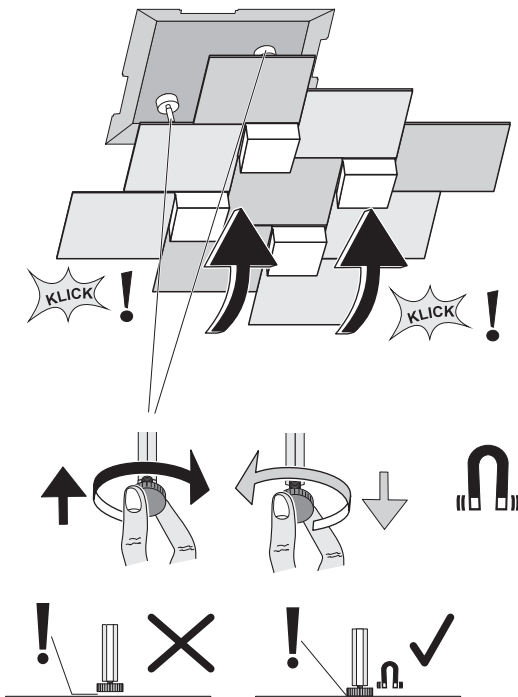

- Ⓓ Auf feste Magnetverbindung achten!
- ⒼⒷ Ensure firm magnetic connection!
- Ⓕ Veiller à ce que la connexion magnétique soit bien fixée !
- Ⓘ Prestare attenzione a un saldo collegamento magnetico.
- Ⓔ ¡Asegurar que la conexión magnética esté bien fijada!
- Ⓟ Certifique-se de que a ligação magnética é segura!
- Ⓝ Zorg voor een vaste magneetverbinding!
- Ⓒ Dbejte na pevné magnetické spojení!
- Ⓟ Zwrócić uwagę na stałe połączenie magnetyczne!
- ⓃⓈ Следить за тем, чтобы магнитное соединение было прочным!

- Ⓓ Leitungen nicht einklemmen!
- ⒼⒷ Do not pinch the cables!
- Ⓕ Ne pas coincer les cables !
- Ⓘ Non incastrare i cavi!
- Ⓔ ¡Los cables no deben quedar aprisionados!
- Ⓟ Não entalar os cabos!
- Ⓝ Let op dat kabels niet klem raken!
- Ⓒ Zabraňte skřípnutí vedení!
- Ⓟ Nie zgniatać przewodów!
- ⓃⓈ Не пережимайте провода во время монтажа!

12

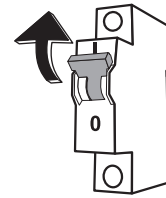

- Ⓓ Spannung wieder einschalten.
- ⒼⒷ Switch the power back on.
- Ⓕ Rallumez (tension).
- Ⓘ Ripristinare la tensione.
- Ⓔ Vuelva a conectar la alimentación eléctrica.
- Ⓟ Restabelecer a tensão.
- Ⓝ Schakel de stroomvoorziening in.
- Ⓒ Opět zapněte napájení.
- Ⓟ Ponownie włączyć napięcie.
- ⓃⓈ Снова включите напряжение.